

LINEA SEMIAUTOMATICA DI PESATURA INSACCO PER SACCHI A BOCCA APERTA

LINEA PESO LORDO



LINEA PESO NETTO



UTILIZZO

Insacchiatrice elettronica utilizzata per la pesatura e l'insacco di prodotti in polvere o granulari scorrevoli, per sacchi o contenitori per bocca aperta.

FUNZIONAMENTO PESATRICE

Il prodotto entra in una tramoggia di carico, scende per gravità nella bilancia supportata da 3 cellule di flessione poste a 120° l'una dall'altra collegate direttamente alla centralina elettronica di pesatura e di seguito entra nella parte finale della macchina, chiamata boccosacchetto a comando elettropneumatico. Quadro di comando con apparecchiatura elettronica, dotato di autotara programmabile, autocontrollo della colonna di caduta, correzione automatica del peso. Linea a peso lordo: da 25/50 kg - fino ad un max di 200 sacchi.

Linea a peso netto: da 5/10/20 kg - fino ad un max di 900/1000 sacchi.

Tipologia di sacchi usati: sacchi carta, raffia propilenica, PE.

FUNZIONAMENTO CUCITRICE

- Cucitura per ogni tipo di sacco, con etichettatura;
- Colonna telescopica motorizzata che permette la cucitura di sacchi di varie dimensioni;
- Avanzamento del sacco tramite cinghie trapezoidali, montate su cerniere a molla;
- Cucitura su sacchi di carta, raffia polipropilenica, juta e tutti i materiali di uso comune;
- Nastro per lo spostamento sacchi integrato.

COSTRUZIONE

- Struttura in acciaio al carbonio verniciato
- Supporti e cuscinetti a tenuta
- Pneumatica con cablaggio tubazioni aria

OPTIONAL

- Parti a contatto inox AISI 304
- Aspirazione

LINEA PESO LORDO

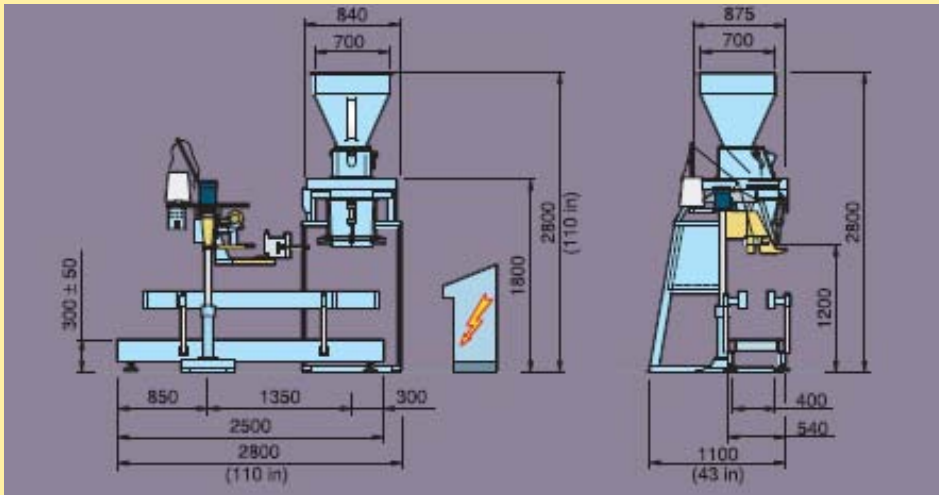

LINEA PESO NETTO

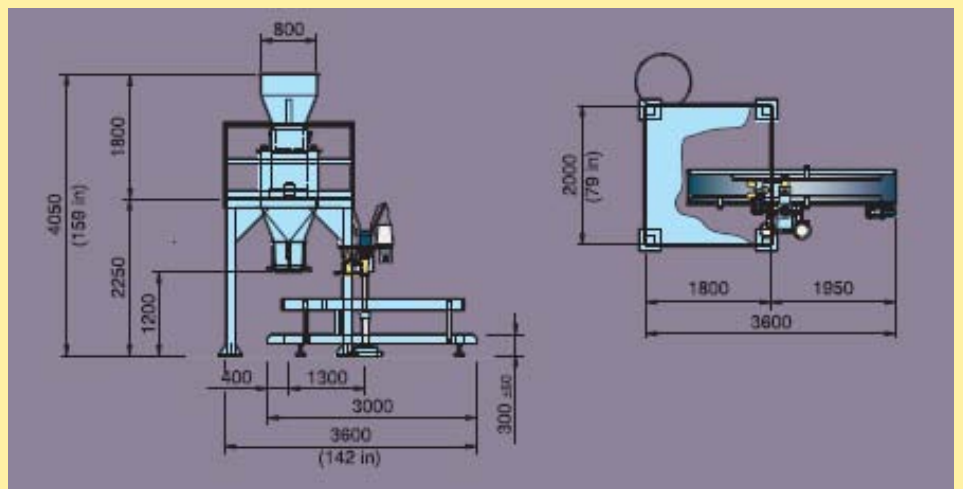

MODELLO		LINEA PESO LORDO	LINEA PESO NETTO	
			A	B
PRODUZIONE	Sacchi/h	200	500	900/1.000
POTENZA INSTALLATA	kW	5,5	6	6
PRESSIONE D'ESERCIZIO	bar	6	6	6
CONSUMO ARIA COMPRESSA	LT/min	100	120	350
QUANTITA' ARIA ASPIRAZIONE POLVERI	M3/min	15	60	20
GRADO DI PROTEZIONE	mm	IP54	IP54	IP54



ZANIN F.lli s.r.l. Viale delle Industrie, 1 - 31032 Casale sul Sile (TV) - Italy
 Tel. +39 0422 785444 - Fax +39 0422 785805
 www.zanin-italia.com info@zanin-italia.com



©2015 ZANIN F.lli - ATTENZIONE: DATI NON VINCOLANTI FARE RIFERIMENTO
 ALLA SCHEDA TECNICA RILASCIATA DIRETTAMENTE DALLA ZANIN F.LLI
 ZANIN-20-04-16

RIVENDITORE

